

# Schnellstartanleitung

## i7 Autofill Combo

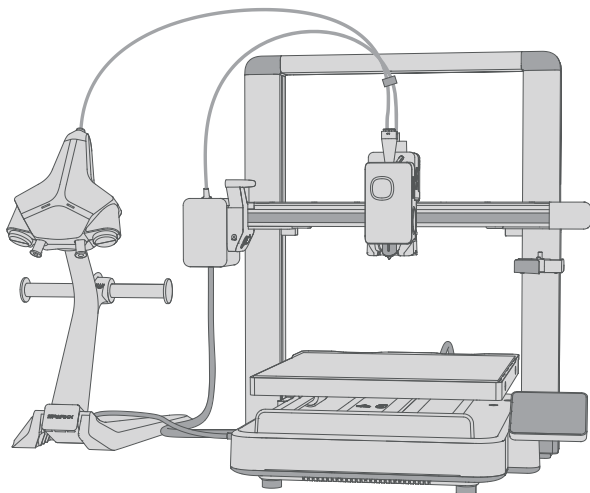

Bitte lesen Sie diese Anleitung sorgfältig durch, bevor Sie das Produkt benutzen.  
Hinweis: Schalten Sie den Drucker nicht ein, bevor die Installation abgeschlossen ist.

# 1 / Packliste

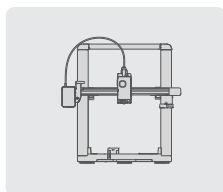

1 Druckerrahmen

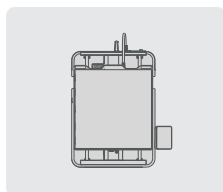

2 Basisgehäuse

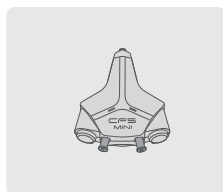

3 CFS mini Hauptgehäuse

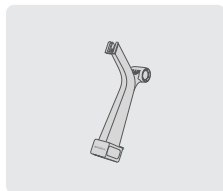

4 CFS mini Halterung



5 CFS mini Basis



6 CFS mini Spulenhalter x2

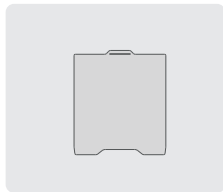

7 Druckplatte

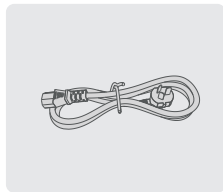

8 Stromkabel



9 PTFE-Schlauch  
(für CFS mini)



10 Filamentprobe

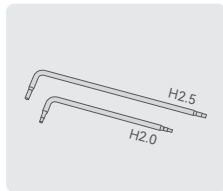

11 Innensechskantschlüssel

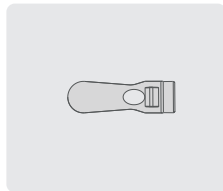

12 Modellschaber

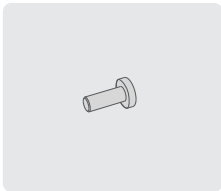

13 M3×8 Schraube ×4

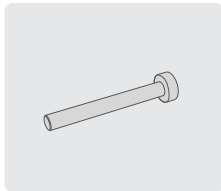

14 M3×34 Schraube ×10

\* Die obige Liste dient nur als Referenz. Bitte orientieren Sie sich an den tatsächlich gelieferten Teilen.

## 2 / Drucker entsperren und installieren



\* Hinweis: Wir empfehlen dringend, den QR-Code zu scannen, um das Installations-Wiki und das Video für eine bessere Anleitung während der Druckerinstallation anzusehen.

### 2.1 i7 installieren

- 1 Nehmen Sie den Druckerrahmen und das Basisgehäuse heraus. Führen Sie das Basisgehäuse durch den Druckerrahmen und drücken Sie es nach unten, bis es einrastet.

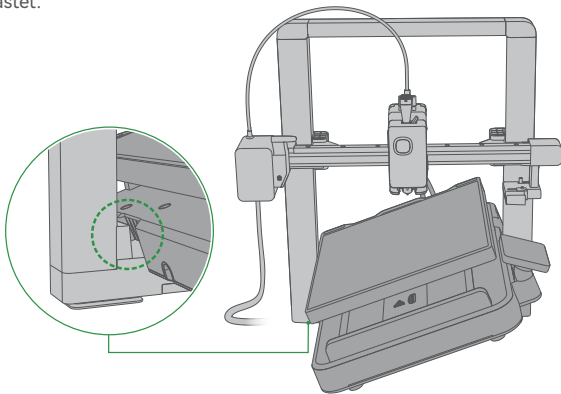

- 2** Nachdem die Baugruppe korrekt sitzt, ziehen Sie die 10 M4×34-Schrauben oben an der Basis mit einem H2.5-Innensechskantschlüssel fest. Sie können das Heizbett nach vorne und hinten bewegen, um die Arbeit zu erleichtern.

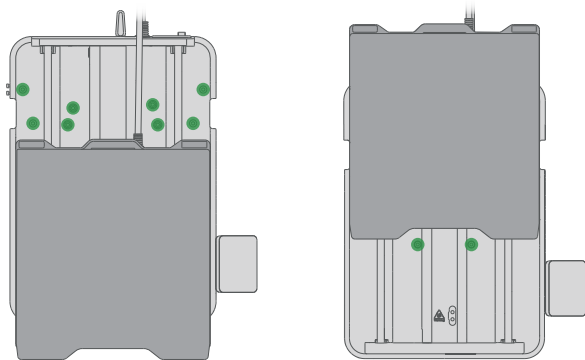

- 3** Ziehen Sie die 2 M3×8-Schrauben auf jeder Seite mit einem H2.0-Innensechskantschlüssel fest.

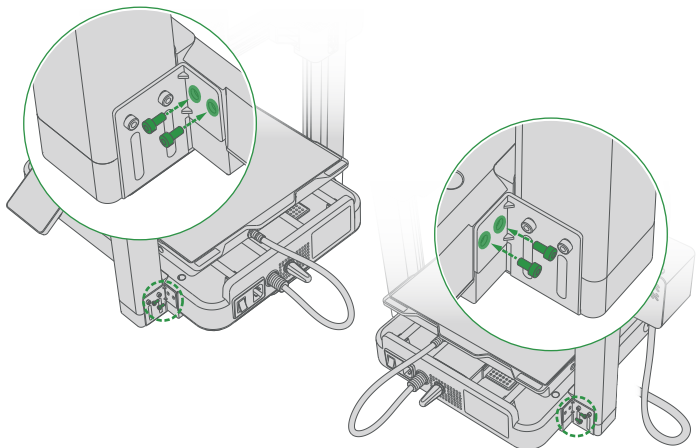

- 4 Öffnen Sie die untere Mainboardabdeckung, verbinden Sie die Signalkabel mit den entsprechenden Anschlüssen und setzen Sie die Abdeckung nach Abschluss der Verbindungen wieder ein.

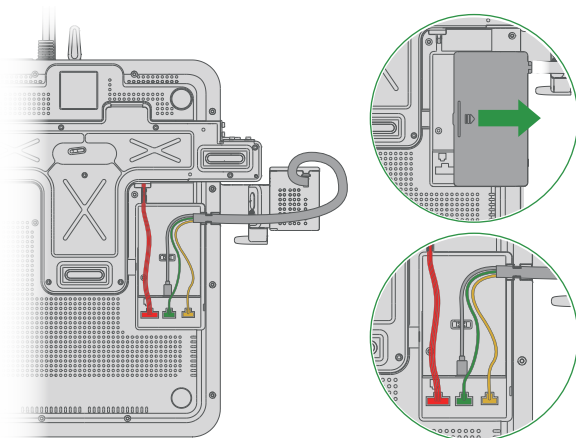

- 5 Schrauben Sie die X-Achsen-Halteklammer auf der Rückseite des Geräts ab und entfernen Sie, um die X-Achse freizugeben.

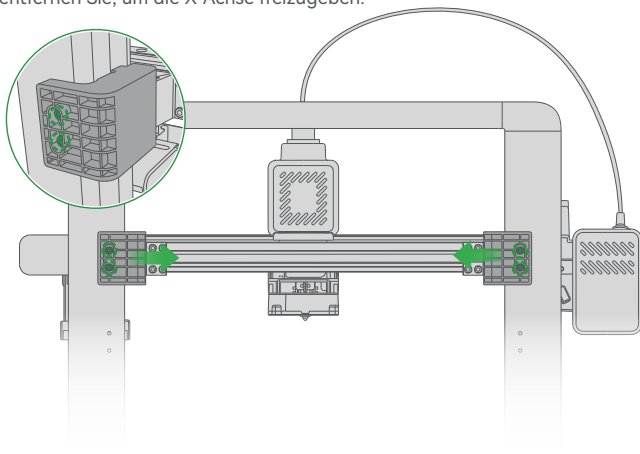

- 6 Legen Sie die Druckplatte auf den Drucker und achten Sie darauf, dass die Ausrichtung stimmt.

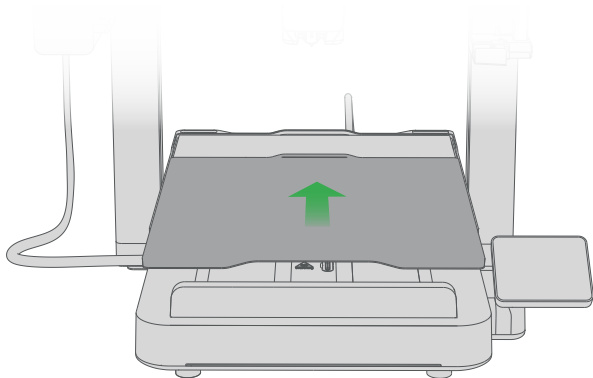

### 2.3. CFS mini installieren

- 1 Nehmen Sie die Halterung und die Basis heraus und rasten Sie die Halterung auf der Basis ein.

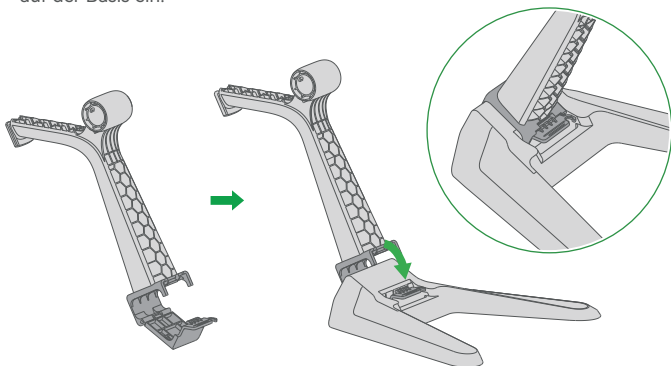

- 2 Nehmen Sie die CFS mini Filamentspulenhalter heraus und installieren Sie sie auf beiden Seiten der Halterung.

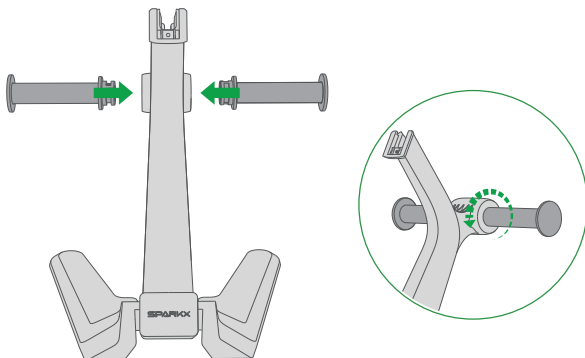

- 3 Nehmen Sie das CFS mini Hauptgehäuse heraus und schieben Sie die Verriegelung an der Unterseite des Hauptgehäuses in den Steckplatz oben an der Halterung, um die Installation abzuschließen.

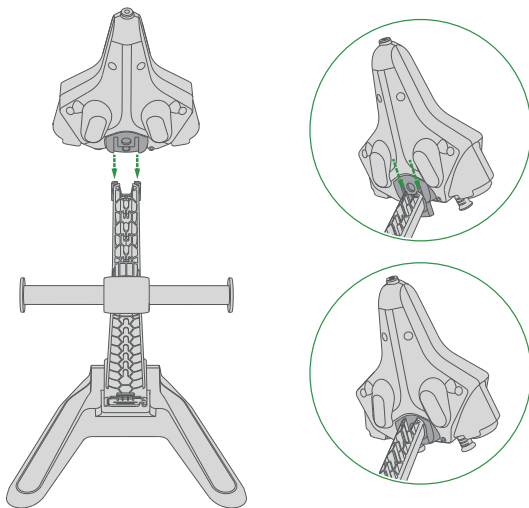

## 2.4. Drucker und CFS mini verbinden

- 1 Stellen Sie das CFS mini auf die linke Seite des i7. Der empfohlene Abstand zwischen CFS mini und i7 beträgt 80 mm, wie gezeigt.
- 2 Wie gezeigt, stecken Sie die PTFE-Schläuche in die Anschlüsse des CFS mini.
- 3 Stecken Sie die anderen Enden der PTFE-Schläuche in den Filamentverteiler des Werkzeugkopfes.
- 4 Klemmen Sie das Werkzeugkopf-Datenkabel in den Schlauchverteiler.  
\* Hinweis: Diesen Schritt nicht überspringen, um Schäden zu vermeiden.

Grün: PTFE-Schläuche

Grau: Werkzeugkopf-Datenkabel

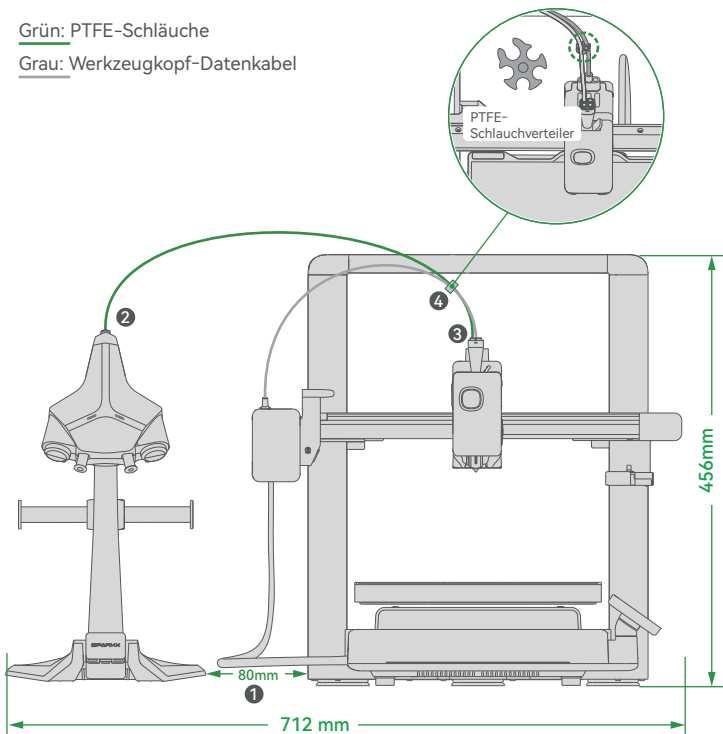

### 3 / Einschalten

- 1 Verbinden Sie den i7 und das CFS mini mit dem 6-Pin-485-Kabel.

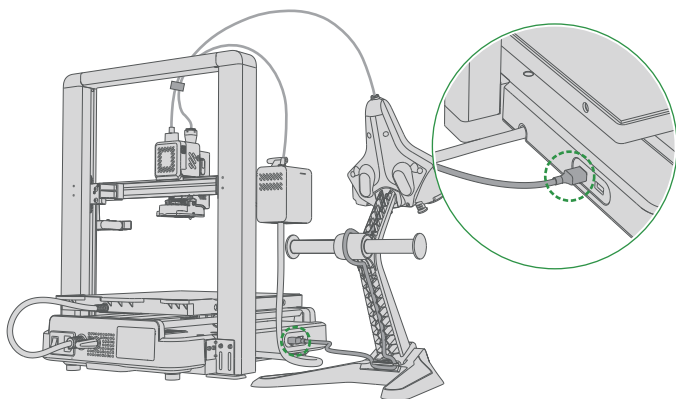

- 2 Lassen Sie genug Platz, damit das Heizbett nicht dagegen stößt.

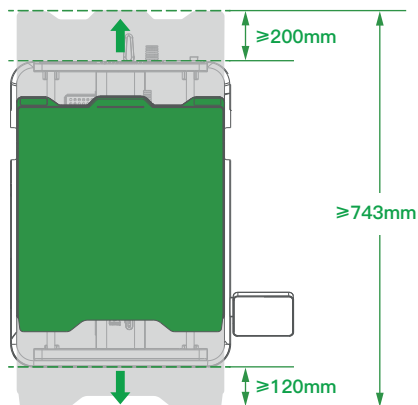

- 3 Stecken Sie das Stromkabel ein und drücke den Netzschalter auf der Rückseite des Geräts.

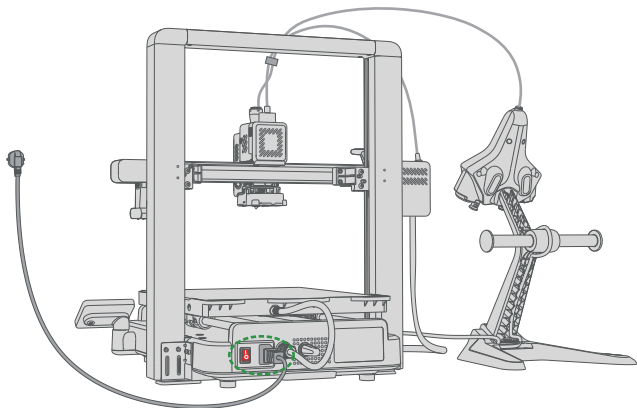

## 4 / Startvorgang

- 1 Mit Netzwerk verbinden

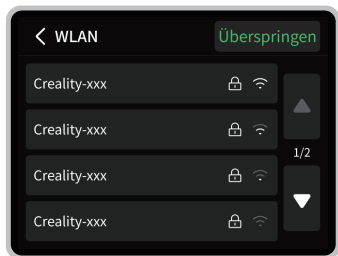

- a. Folgen Sie den Anweisungen auf dem Bildschirm, bis Sie diese Seite erreichen, und wählen Sie dann das gewünschte Netzwerk aus.

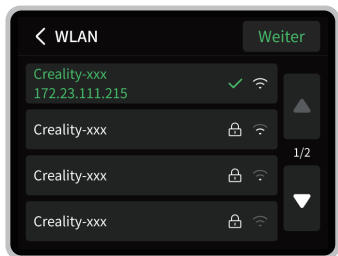

- b. Nach der Verbindung können Sie mehr Online-Dienste nutzen.

## 2 In Konto einloggen

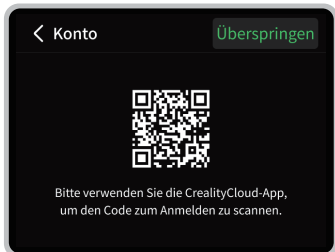

- a. Scannen Sie den QR-Code auf dem Druckerbildschirm, um die Creality-Cloud-App herunterzuladen. Registrieren Sie sich und loggen Sie sich in Ihr Creality Cloud Konto ein.

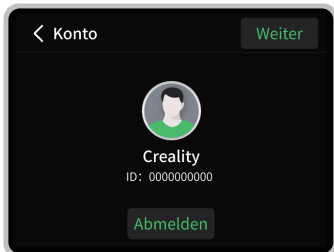

- b. Nutzen Sie die Creality-Cloud-App, um den QR-Code auf dem Druckerbildschirm zu scannen, und folgen Sie den Anweisungen in der App, um den Login abzuschließen.

## 3 Drucker-Selbsttest

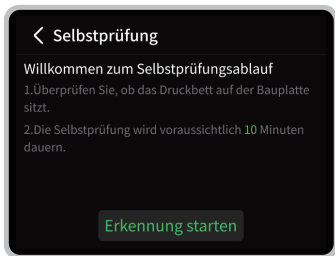

- a. Folgen Sie den Bildschirmanweisungen, um den Selbsttest zu starten.

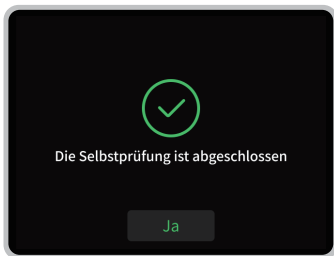

- b. Warten Sie, bis der Selbsttest abgeschlossen ist, dann können Sie den Drucker benutzen.

 Während des Selbsttests sind Vibrationen und Geräusche normal.

# 5 / Erstes Druckerlebnis

## 5.1 Drucken mit CFS mini

- 1 Hängen Sie das Filament auf den Spulhalter und führen Sie das Filament in die Einlassöffnung des CFS mini ein; es wird automatisch geladen. Sie können das Ersatzfilament auch auf der anderen Seite aufhängen.

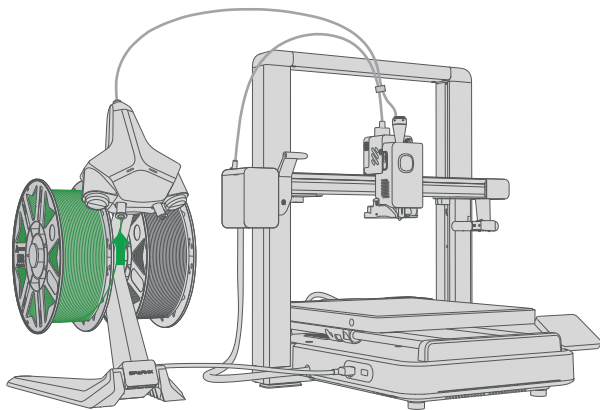

- 2 Gehen Sie zur Filamentseite und tippen Sie auf Bearbeiten, um die Filamentinfos anzupassen.



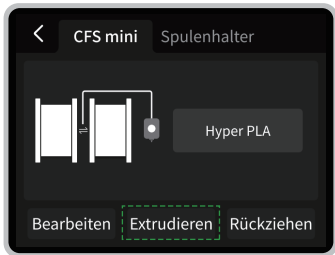
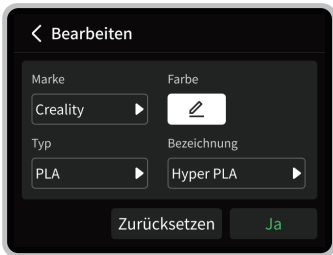

## 5.2 Druck starten

\* Vor dem Drucken sicherstellen, dass die Druckplatte flach liegt und keine Ablagereste hat.

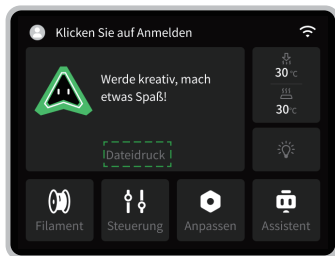

1 Auf der Startseite auf Druckdatei tippen.

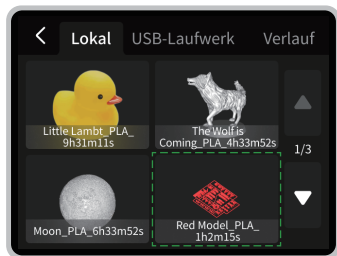

2 Wählen Sie das Modell aus, das Sie drucken möchten.

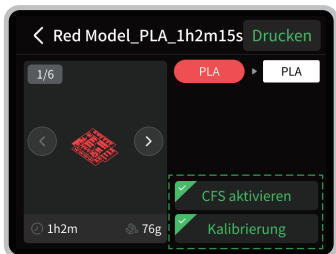

- 3 Auf Drucken tippen (es wird empfohlen, die Druckkalibrierung zu aktivieren).

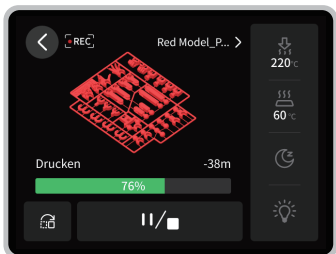

- 4 Warten Sie, bis der Druck abgeschlossen ist. (Nach dem Druck das Druckbett vollständig abkühlen lassen, bevor Sie das Modell entfernen.)

# 6 / Technische Daten

## 6.1 i7-Spezifikationen

	Element	Technische Daten
<b>Grundlegende Informationen</b>	Modell	i7
	Marke	SPARKX
	Drucktechnologie	FFF
	Gehäusematerial	Metall, Kunststoff
	Nennleistung&Eingangsspannung	100-120 V~, 400 W, 50/60 Hz 200-240 V~, 700 W, 50/60 Hz
	Physische Abmessungen (B × T × H)	470×423×456 mm <sup>3</sup>
	Nettogewicht	9,28 kg
	Bauvolumen (B × T × H)	260×260×255 mm <sup>3</sup>
	Display	2,85 Zoll 640 × 480 IPS-Touchscreen
	Überwachungskamera	720P mit LED-Ausleuchtung
	Anschlüsse	Creality 485 6-Pin; USB
	Speicherplatz	8 GB, eMMC
<b>Geschwindigkeit</b>	Optimierte Druckgeschwindigkeit	300 mm/s
	Optimierte Beschleunigung	10 000 mm/s <sup>2</sup>
	Max. Druckgeschwindigkeit	500 mm/s
	Max. Beschleunigung	10 000 mm/s <sup>2</sup>
<b>Unterstützte Filamente</b>	PLA/PLA-Silk/PLA-CF/PETG	Empfohlen
<b>Funktionskonfiguration</b>	Eingangsformung	Unterstützt
	Filament-Ende-Erkennung	Unterstützt
	Filament-Ende-Wiederherstellung	Unterstützt
	KI-Überwachung	Unterstützt, einschließlich Druckplatten-Erkennung, Spaghetti-Erkennung und weiteren Funktionen
	Leerlaufextrusionsüberwachung	Unterstützt
	Schneiderstatus-Erkennung	Unterstützt
	Intelligente Statusanzeige	Unterstützt, RGB

	Akustische Warnungen	Unterstützt
<b>Werkzeugkopf</b>	Anzahl der Hotends	1
	Extruder	Direktantrieb-Extruder
	Schnellwechsel-Hotend	Unterstützt, werkzeugloser Schnellwechsel
	Schneider	Edelstahl
	Maximale Hotend-Temperatur	300°C
	Düsendurchmesser	0,4 mm (enthalten), 0,2/0,6/0,8 mm (optional)
	Hotend-Material	Gehärteter Stahl
	Modell-Kühlventilator	Leiser Lüfter
	Hotend-Kühlventilator	Leiser Lüfter
	Maximaler Hotend-Flow	23mm <sup>3</sup> /s (Creality Hyper PLA, 220°C)
	<b>Heizbett</b>	Maximale Druckplattentemperatur
Heizbettleistung		600 W bei 220 V / 300 W bei 110 V
Druckplatte		Beidseitige goldene strukturierte PEI-Platte
<b>Software</b>	Slicer	Creality Print 6.2 oder neuer
	Creality-Cloud-App	Unterstützt
<b>WLAN</b>	Frequenzbereich	2,4 Ghz (2400~2483,5 MHz)
	Sendeleistung (EIRP)	≤20dBm
	Protokoll	IEEE 802.11b/g/n/ax

## 6.2 CFS mini - Spezifikationen

	<b>Element</b>	<b>Technische Daten</b>
Grundlegende Informationen	Modell	CFS mini
	Gehäusematerial	Plastik
	Nennleistung	10W
	Eingangsspannung	DC 24V
	Physische Abmessungen (B × T × H)	Geräteabmessungen: 187 x 138 x 63 mm <sup>3</sup>
	Nettogewicht	0.4kg
	Anschlüsse	/
	Kompatible Modelle	SPARKX i7
Unterstützte Filamente	Filamentspulengröße	Innendurchmesser ≥ 32 mm, Außendurchmesser ≤ 220 mm, Dicke ≤ 70 mm
	PLA/PLA-Silk/PLA-CF/PETG	Unterstützt
Funktionskonfiguration	Mehrfarbdruck	Nicht unterstützt
	Automatisches Laden/Entladen	Unterstützt
	Automatisches Nachfüllen	Unterstützt
	RFID-Filamenterkennung	Nicht unterstützt

SPARKX  
Powered by Creality